

デンマーク・ウェストラップ社製

エア・スクリーン粗選機

# AS型



AS-1500  
(フィードロール付)



# ウェストラップ エア・スクリーン粗選機 AS型

ウェストラップ粗選機AS型はスクリーンと空気選別により、コンパクトで比較的大きな処理能力を持つ粗選機です。

また能力に比べて動力が小さくてすむ省エネタイプです。スクリーンは夾雑物除去用2段、小粒除去用2段の合計4段からなっており、原料は各段に50%ずつ投入されます。

スクリーン選別機による振動や騒音はありません。

空気選別は原料投入直後とスクリーン選別後の計2回行われ、特殊設計の風選チャンバーにより極めて効果的な風選が行われます。

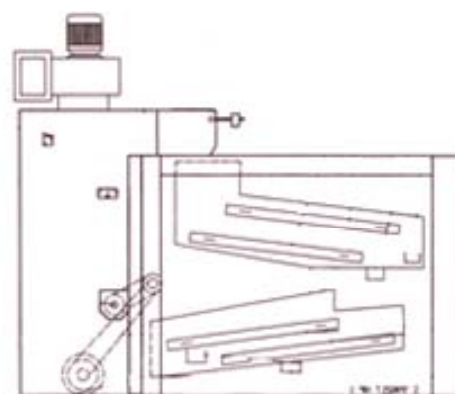

フィードロール付

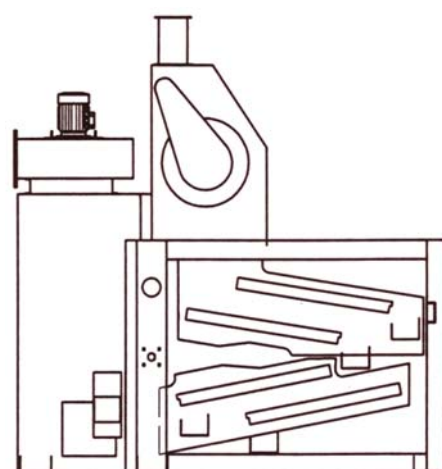

ストロードラム付

## ◎機械の特徴

- “くの字”型スクリーンシステムによるコンパクトで高性能な粗選機です。
- スクリーンは選別される穀物に応じて、機械の左右どちらからでも容易に交換可能
- ゴムボールによるクリーニングシステムがスクリーンの目詰まりを防止します。
- 投入装置(フィードロール)をストロードラム付投入装置に変更できます。

技術データ:	AS型	1000		1500	
能力(水分 30%の小麦を基準)	t/h	10		15	
能力(玄米を基準)	t/h	10 - 15		15 - 20	
		フィードロール付	ストロードラム付	フィードロール付	ストロードラム付
篩用モーター	KW	1.5	2.2	1.5	2.2
ファン用モーター	KW	3.7	5.5	3.7	5.5
風量	m <sup>3</sup> /h	5,000	6,500	5,000	6,500
ノズフォームスクリーン寸法 L = 480 x W =	mm	---	1,000	---	1,500
スクリーン寸法 L = 1000 x W =	mm	1,000		1,500	
総スクリーン数	枚	4		4	
総スクリーン面積	m <sup>2</sup>	4		6	

※能力は原料の水分、含まれる夾雑の量により変わります。※仕様は予告なく変更することがあります。

輸入元:



**東映エーゼンシー** 事業局 貿易営業部

〒104-0033 東京都中央区新川 1 丁目 18 番 11 号 TEL:03(6825)3055(直通) FAX:03(6825)3579